

1. ОБЩИЕ СВЕДЕНИЯ

Живоловка крысиная с трапом – далее по тексту «ловушка» - предназначена для отлова живьем грызунов (серые и черные, хомяки, водяные крысы) специалистами и гражданами. Может использоваться на объектах любого типа, в том числе на открытых территориях. Применяется для отлова грызунов с целью проведения исследований или для безопасного изъятия грызунов без использования химических средств дератизации, а также в вивариях и научно-исследовательских лабораториях для отлова убежавших из клеток грызунов. Ловушка изготовлена из металлического листа толщиной 1,0 мм. Готовое изделие окрашено для защиты от коррозии.

2. ТЕХНИЧЕСКИЕ ДАННЫЕ

Габаритные размеры, мм	380x145x160
Масса, кг, не более	2,5
Цвет	серый

3. УСТРОЙСТВО ЛОВУШКИ

Живоловка крысиная (рисунок) представляет собой емкость в виде параллелепипеда с отверстиями для естественной вентиляции. Передняя дверца (1) на оси (2) с пружиной (3), задняя дверца (4) вставная на пазах. Внутри ловушки установлен качающийся трап (6) с вертикальной дугой (5). При опускании трапа «к полу» передняя дверца, отведенная вовнутрь, служит рычагом насторожки. Механизм освобождения дверцы срабатывает под весом зверька при прохождении трапа. Дверца захлопывается и упирается в дверной ограничитель (7).

4 ЭКСПЛУАТАЦИЯ и ХРАНЕНИЕ

4.1. Вынуть заднюю дверцу на пазах. Переднюю дверцу (на оси) вдавить внутрь и прижать к потолку ловушки, удерживая ее в этом положении. Наклонить трап, прижав его к полу ловушки и поставить конец дверцы на дугу трапа.

4.2. После этого поместить позади трапа приманку, привлекательную для данного вида грызунов (заселяющего строение или территорию).



Рисунок. Живоловка в рабочем состоянии.

4.3. Для отлова серых и черных крыс необходимо сначала несколько дней приучать их посещать ловушку, т.е. осуществлять предварительный прикорм непосредственно в ловушке. Для этого ловушку устанавливают в рабочее положение и, сняв заднюю дверцу, заклинивают трап, так чтобы ловушка не срабатывала. Кладут приманку и закрывают дверцу.

4.4. В течение нескольких дней ловушки осматривают.

4.5. После прикорма ловушки настораживают для отлова и расставляют в местах передвижения грызунов, у нор, в местах, где ловушки посещались.

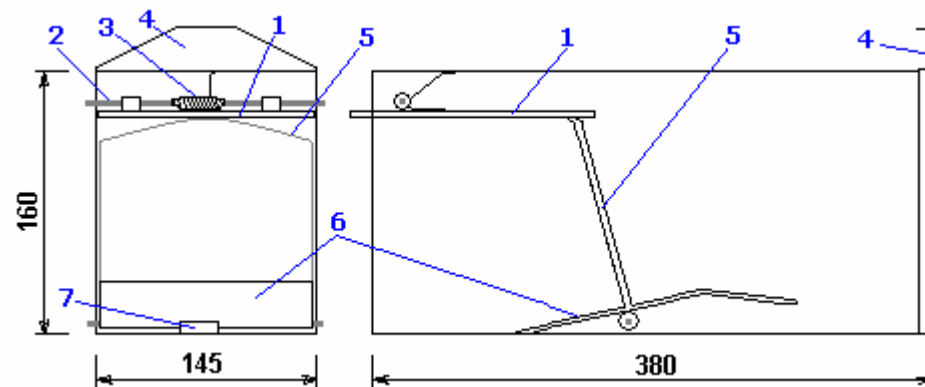
4.6. **Чистка ловушки.** Протереть внутренние поверхности и детали одним из обеззараживающих растворов (борным спиртом, денатуратом, ректификатом) или дезинфектантом. После этого ватным тампоном, смазанным растительным маслом, протереть и очистить загрязненные зверьком места (дугу трапа в месте соприкосновения с дверцей не смазывать).

4.7. **Хранят** ловушки в чистом виде. Пружину и оси смазывают машинным маслом, пушечным салом или обрабатывают WD-40.

5 МЕРЫ БЕЗОПАСНОСТИ и ИЗВЛЕЧЕНИЕ ГРЫЗУНОВ

5.1. Механизм ловушки безопасен в обращении.

5.2. В процессе эксплуатации все манипуляции с ловушкой выполняют в резиновых перчатках, чтобы избежать контакта с

загрязненными зверьками поверхностями. После работ перчатки дезинфицируют.

5.3. Если пойманные животные не нужны живыми - их усыпляют. Для этого помещают ловушку со зверьком в плотный клеенчатый или полиэтиленовый мешок (если размеры мешка позволяют, возможно, произвести операцию усыпления сразу с несколькими ловушками).

Туда же помещают сосуд с 30-50 мл нашатырного спирта или тампон, пропитанный эфиром медицинским.

5.4. Мешок плотно завязывают и оставляют на 15-20 минут.

5.5. Выемка мертвых зверьков. Мертвых зверьков извлекают с помощью пинцета или корцанга (щипцов).

5.6. Извлеченных зверьков складывают каждого отдельно в плотный п/э пакет, герметично упаковывают и привязывают бирку с указанием места и даты отлова и сдают в лабораторию на исследование и зоолого-энтомологическое обследование (ФГУЗ «Центр гигиены и эпидемиологии»).

5.7. Трупы грызунов, не пригодных для исследования, а так же при отсутствии необходимости в исследовании утилизируют в установленном порядке

6. КОМПЛЕКТ ПОСТАВКИ

6.1. В комплект поставки ловушки входит:

Живоловка	1 шт.
Руководство по эксплуатации	1 шт.

7. СВИДЕТЕЛЬСТВО О ПРИЕМКЕ

Живоловка крысиная с трапом соответствует требованиям технических условий ТУ _____ и признана годной для эксплуатации.

Дата выпуска _____ Штамп ОТК _____

8. ГАРАНТИИ

8.1 Срок службы живоловки не менее 5 лет.

8.2 Гарантийный срок эксплуатации устанавливается 6 месяцев со дня ввода в эксплуатацию при соблюдении условий эксплуатации, хранения и транспортировки.

8.3. Срок хранения не ограничен.

ЖИВОЛОВКА крысиная с трапом

ТУ _____

РУКОВОДСТВО ПО ЭКСПЛУАТАЦИИ



Модель КЖТ

ЗАО «Научно-коммерческая фирма «РЭТ»
109377, Москва, 1-ая Новокузьминская, 10